

SensoWeb „Slalom“

Papierabrissdetektor am Slalomübergang

SensoWeb „Slalom“ ist die leistungsstärkste Version unserer bewährten Detektorserie. Sie ermöglicht es auch in einreihigen Trockengruppen auf klassische Fotosensorik zu setzen, dank ihrer innovativen Ausstattung:

- Höchste Intensität (Schaltabstand 2000mm mit Faseroptik)
- Geringer Platzbedarf: der Sensorkopf bleibt außerhalb der Zylinderreihe
- Widersteht höchster Verschmutzung dank ausgefilterter Reinhalteneinrichtung



Solcherart bietet SensoWeb „Slalom“ eine interessante Alternative zu teuren Farbsensoren u. ä. Und v.a. ist der Detektor nicht abhängig von Änderungen der Siebfarbe oder Siebbeschaffenheit!

Applikation:

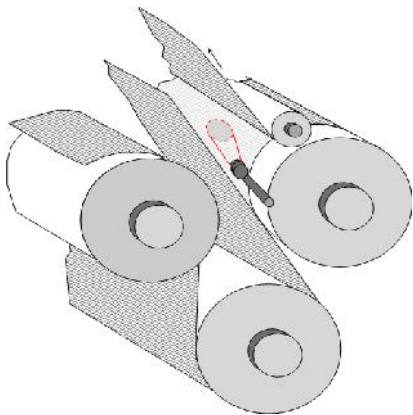

SensoWeb „Slalom“ wird am Ende einer Trockengruppe installiert, wo das Papier das Sieb verlässt und kurz am blanken Stahlzylinder läuft.

Dank des faseroptischen Aufbaus wird der Sensor außerhalb der Trockenhaube im geschützten Bereich montiert und benötigt keine Kühlung. Der Sensorkopf wurde speziell designt für die an dieser Stelle gegebene hohe Verschmutzung; der Sensor ist optional mit Intensitätsdisplay oder analogem Intensitätssignal (4-20mA) erhältlich für erweiterte Verschmutzungsüberwachung.

Der Sensorkopf ragt nicht in die Zylinderreihe, sondern sieht von außerhalb in einem Winkel von ca. 35° auf die Papierbahn. Der Winkel kann durch das Justagekugelgelenk angepasst werden, in der Montageplatte kann der Ausleger einfach horizontal und radial ausgerichtet werden; zusätzlich bieten die optional erhältlichen höhenverstellbaren I-Träger die Möglichkeit der vertikalen Verstellung. Die Ausrichtung des Sensorkopfes kann durch die optionale mobile Serviceeinheit „Intensitester“ optimiert werden.

SensoWeb „Slalom“ beinhaltet den Sensor, den luftbespülten Ausleger mit Sensorkopf, zwei Glasfaseroptik-Arme mit Edelstahlmantel sowie Befestigungen für Sensor und Ausleger. Alle Komponenten entsprechen unseren bewährten heavy duty Standards.

Keine Abhängigkeit von Änderungen am Sieb, geringster Platzbedarf, höchste Lichtintensität, maximale Toleranz gegenüber Temperatur, Dampf, Verschmutzung - SensoWeb „Slalom“ ist die Wahl für sichere Abrisserkennung in einreihigen Trockengruppen.

Technische Daten/Konfiguration:

A) Sensor:	FSP60A2-xxx2S ... Intensitätsdisplay FSP60A3-xxx2S ... zusätzliches analoges Intensitätssignal FSP60A4-xxx2S ... Intensitätsdisplay und -signal <i>(für detaillierte Konfigurationsmöglichkeiten siehe Tabelle unten)</i>
Lichtquelle:	Infrarot, unfokussiert
Arbeitsabstand:	500 - 1200 mm
Betriebsspannung:	24VDC / 115VAC / 230VAC
Fremdlichtempfindlichkeit:	unempfindlich
Ausgangssignal:	2 Relais: Papier / Alarm; 2A/230VAC (alternative auf Anfrage) optional: Analogsignal (4-20mA)
Signalanzeigen:	3 LED: Papier / Alarm / Power optional: Intensitätsdisplay
Schutzklasse:	IP 65
Anschluss:	Kabelverschraubung / Stecker
Montagerahmen:	MR 329
B) Glasfaseroptik:	CO 12/... mm; Länge bis 25 m
C) Ausleger/Sensorkopf:	Ausleger "Slalom-air" (2,5 D Verstellung, luftbepülter Tubus und Justagekugelgelenk); Länge 400 mm (optional 1200mm) Montageplatte MP 150
Umgebungstemperatur:	Sensor: - 10° ... + 50° C Sensorkopf: bis +300°C
Optionales Zubehör:	<ul style="list-style-type: none"> I-Träger (Höhe 128-200mm / 200-340mm/340-600mm) Intensitester: mobiles Intensitätsmessgerät für Auslegerausrichtung und manuelle Verschmutzungskontrolle

Typenschlüssel FSP Taster

